

Eccentric Chuck Grinder

MPG-500CC

ピン部研削が高精度・高能率にできるコンパクトグラインダ。
様々な偏心加工物のセッティングを容易にし、段取りの簡素化、
サイクルタイムの短縮を実現。

Compact Eccentric Pin Grinder designed exclusively
for small compressor crankshafts. The use of a spe-
cially developed Eccentric Chuck and an Angle Encor-
der permits Fast Changeover times for a Wide Range
of Crankshafts.



MPG-500CC

Eccentric Chuck Grinder

■ Part Diameter Capacity

Φ5 - Φ50 mm

■ Grinding Wheel

□ Size

Φ510 x 42 x Φ228.6 mm

□ Surface Speed

2700 m/min

□ Motor

2.2 - 5.5 kW

■ Part Chuck Spindle

□ Eccentricity

2 - 10 mm

□ Infinitely Variable Speed Range

Max. 800 rpm

□ Motor

2.2 - 5.9 kW

■ Weight

2500 kg



ワークチャック部

Part Chuck Spindle

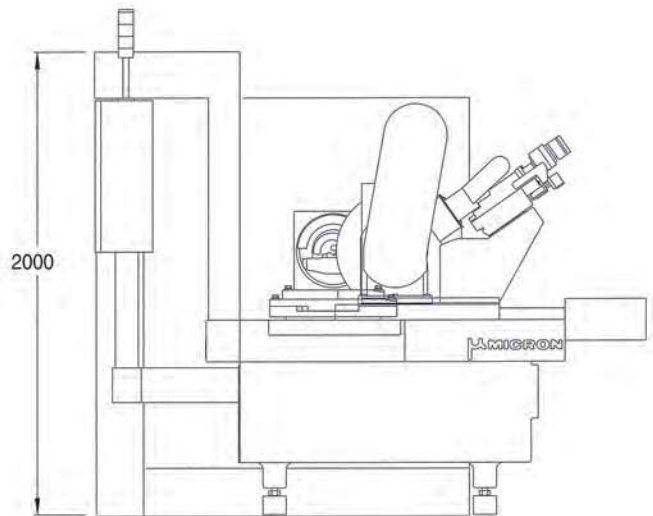
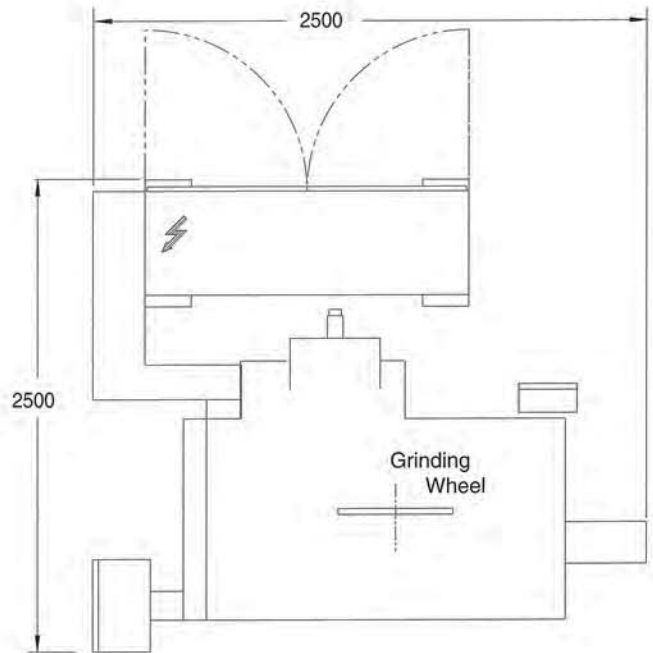

各仕様は、予告なしに変更になる場合があります。
また、弊社製品を輸出する際には、事前にご相談ください。

Specifications are subject to change without prior notice.
In case of exporting our product(s),
please contact us for documentation requirement.



ミクロン精密株式会社
MICRON MACHINERY CO., LTD.

■ 本社工場 HEAD OFFICE AND PLANT

〒990-2303 山形市蔵王上野578-2
578-2, Uwano, Zao, Yamagata 990-2303 JAPAN
PHONE 023-688-8111 FAX 023-688-7115
URL <http://www.micron-grinder.co.jp/>
E-mail: info@micron-grinder.co.jp

■ 東京営業所 TOKYO BRANCH

〒103-0014 東京都中央区日本橋蛸殻町1-18-5 3F
1-18-5, Nihonbashi-Kakigaracho, Chuo-ku,
Tokyo 103-0014 JAPAN
PHONE 03-3667-2201 FAX 03-3667-9412

■ 中部サテライト (名古屋営業所) CHUBU SATELLITE (NAGOYA BRANCH)

〒480-1114 愛知県長久手市長配3-611
3-611, Chohai, Nagakute, Aichi 480-1114 JAPAN
PHONE 0561-64-2411 FAX 0561-64-2416

■ Micron - U.S.A., INC.

5150 Falcon View Avenue S.E., Kentwood, MI 49512 U.S.A.
PHONE 616-942-2007 FAX 616-942-4152
URL <http://www.micronusa.com/>

■ Micron Machinery (Thailand) Co., Ltd.

1757 Unit C Phattanakarn Rd., Suanluang, Suanluang Dist.,
Bangkok 10250 THAILAND
PHONE 02-3215-5686 FAX 02-3215-5688